

DIE MESSERSCHMITT Bf 109 G 8

DAS MODELL 3

Dieser Ausgabe liegen die ersten Bauteile für die zweite Tragfläche Ihrer Messerschmitt Bf 109 G bei.

FLIEGER-ASSE 8

Im Mai 1945 geriet Hartmann in Kriegsgefangenschaft. Es folgten zehn Jahre in sowjetischen Straf- und Arbeitslagern ...

JAGDFLUGZEUGE 10

Lange beherrschten Doppeldecker das Bild in den Jagdeinheiten. In den 1930er-Jahren traten Eindecker an ihre Stelle.

FAKTEN & INFOS 14

Da sich die Motorkanone der Bf 109 B als defektanfällig erwiesen hatte, ersetzte BFW diese bei der Folgeversion durch zwei zusätzliche MGs in den Flügeln.

EAGLEMOSS COLLECTIONS

IMPRESSUM

DIE MESSERSCHMITT BF 109 G

besteht jeweils aus einem Sammlermagazin und präzisionsgefertigten Bauteilen für die **Messerschmitt Bf 109 G**

Die Ausgaben erscheinen alle 7 Tage bei Ihrem Zeitschriftenhändler zu folgenden Preisen:

Deutschland, Österreich & Luxemburg:

Ausgabe 1: € 1,00

Ausgabe 2: € 4,99

Ausgabe 3 und folgende: € 8,99

Schweiz:

Ausgabe 1: SFr 3,50

Ausgabe 2: SFr 9,90

Ausgabe 3 und folgende: SFr 19,90

SO VERPASSEN SIE KEINE AUSGABE

Sie können sich **Die Messerschmitt BF 109 G** von Ihrem Zeitschriftenhändler zurücklegen lassen. Füllen Sie dazu einfach die beiliegende Reservierungskarte aus und geben Sie sie bei Ihrem Zeitschriftenhändler ab. Oder bestellen Sie ein Abonnement, dann bekommen Sie alle Ausgaben direkt nach Hause geliefert und erhalten tolle Geschenke. In Deutschland natürlich ohne Aufpreis.

Kundenservice

Bei Rückfragen zum Abonnement sowie für allgemeine Fragen wenden Sie sich bitte an:

Messerschmitt 109

Postfach 10 32 45, 20022 Hamburg

Tel.: +49 – (0) 30 – 6 11 05 37 40

Fax: +49 – (0) 30 – 6 11 05 37 41

E-Mail: messerschmitt@interabo.de

Sollten Sie Probleme bei der Nachbestellung über Ihren Zeitschriftenhändler haben, erhalten Sie zurückliegende Ausgaben auch direkt beim Kundendienst oder im Internet. Zuzüglich zum Ausgabenpreis von € 8,99 (Ausgabe 1: € 1,00, Ausgabe 2: € 4,99); Schweiz: SFr 19,90, (SFr 3,50, SFr 9,90) fallen pro Ausgabe € 2,- Versandkosten an. Sie können bequem per Bankeinzug (nur in Deutschland und Österreich – bitte geben Sie Ihre Bankverbindung an) oder mit Kreditkarte (VISA oder MasterCard) bezahlen.

Wichtig: Wir können nur die angegebenen Zahlungsweisen akzeptieren.

Verlag

Eagle Moss France, 90 Boulevard National,

92250 La Garenne Colombes, Frankreich

Projektleitung: Maggie Calmels

Vertrieb

DPV GmbH, Düsternstraße 1–3,

20355 Hamburg, www.dpv.de

Deutsche Fassung

THEMA media GmbH & Co. KG

Zeppelinstraße 43

81669 München

Projektleitung: Felix Hilschmann

Text: Herbert Ringlstetter

Redaktion: Marcus Piorkowski

Layout: Thomas Holzner

BILDNACHWEIS

FC © Nicolas Trudgian. Weitere Informationen sowie Bestellungen unter: www.nicolastrudgian.com; S. 10: RAF; S. 11 (o. l., o. r.): US Air Force; alle anderen Abbildungen: Herbert Ringlstetter

© 2016 Eagle Moss Ltd. Alle Rechte vorbehalten. Gedruckt in der EU.

Sammlermodell – kein Spielzeug. Nicht für Kinder unter 14 Jahren geeignet.

Umfang des Sammelwerks: 140 Ausgaben

www.messerschmitt-modell.de

WICHTIGE HINWEISE

- Die Messerschmitt Bf 109 G ist ein empfindliches Modell. Um Schäden zu vermeiden, ist das Modell vorsichtig zu behandeln und zusammenzubauen sowie sicher aufzubewahren oder aufzustellen, damit keine Teile verloren gehen.
- Bitte lesen Sie vor dem Zusammenbau die jeweilige Bauanleitung sorgfältig durch.
- Beim Zusammenbau Einzelteile auf einem Tisch und Schrauben und kleine Teile auf einem Tablett ausbreiten, damit sie nicht wegrollen und verloren gehen können. Alle Teile vorsichtig auspacken.

- Kein Einzelverkauf von Teilen.
- Der Herausgeber kann vom Kunden beschädigte oder verlorene Teile nicht kostenfrei ersetzen.
- Der Herausgeber haftet nicht für Schäden, die durch falschen Zusammenbau oder die unsachgemäße Behandlung der Bf 109 bzw. deren Teile entstehen.
- Werkzeuge sind vorsichtig und gemäß den Sicherheitshinweisen des Herstellers zu verwenden.
- Der Herausgeber haftet nicht für eventuelle Verletzungen durch Werkzeuge oder Materialien.
- Der Herausgeber behält sich das Recht vor, Teile sowie deren Ausführung jederzeit zu ändern.
- Die Messerschmitt Bf 109 G ist ein Standmodell.

PHASE 8

DIE ZWEITE TRAGFLÄCHE

Mit dieser Ausgabe erhalten Sie die ersten Holme und Rippen für Tragfläche Nr. 2. Die Montage des nächsten Flügels Ihrer Messerschmitt Bf 109 G kann damit beginnen.

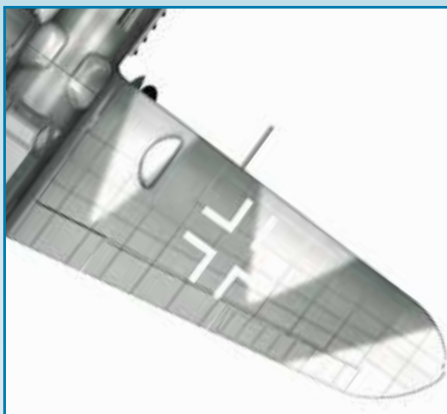

WERKZEUGE

- Schleifschwamm
- Flachfeile
- Winkelblock
- Reinigungsalkohol
- weiches Stofftuch
- Sekundenkleber (tropffrei)

BAUTEILE DER AUSGABE 8



ANMERKUNG: Bitte verwahren Sie alle nicht verwendeten Bauteile sorgfältig. Sie werden in späteren Bauphasen benötigt.

1

Bearbeiten Sie die Bauteile 34, 35, 36 und 37 rundherum mit einem Schleifschwamm oder feinkörnigem Sandpapier, um eventuell vorhandene Grate zu entfernen. Anschließend befreien Sie die Bauteile mithilfe von Reinigungsalkohol und einem trockenen Lappen von Fettrückständen.

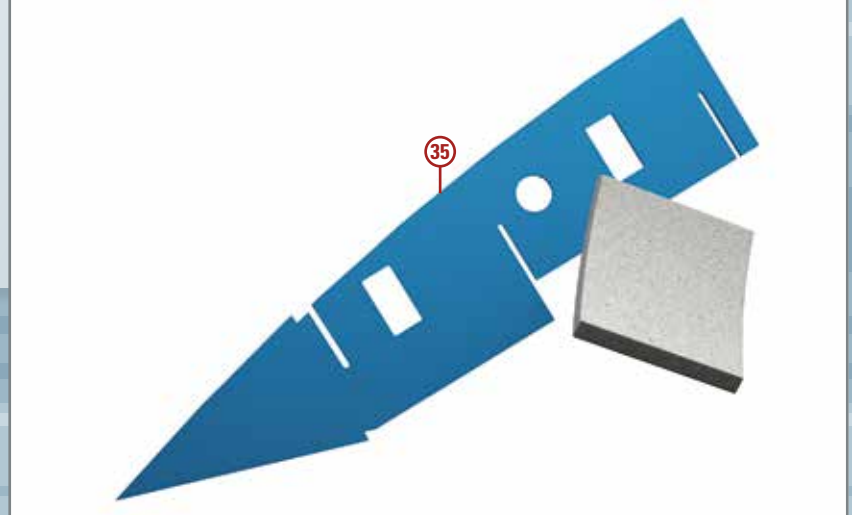

2

Mit den Bauteilen

35 und 36 beginnt die Montage der anderen Tragfläche. Prüfen Sie zunächst, ob sich die zentrale Nut von Rippe 1 (35), wie abgebildet, auf dem Ansatz am Ende von Holm 3 (36) platzieren lässt.

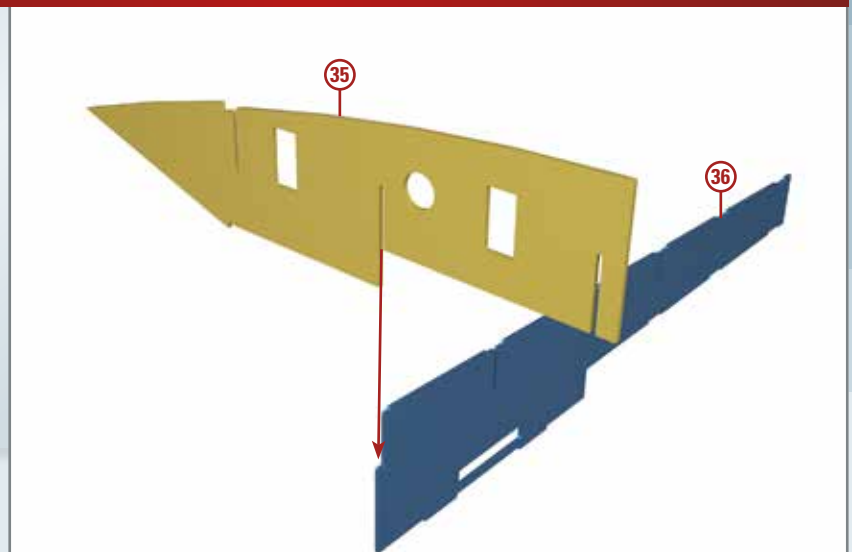

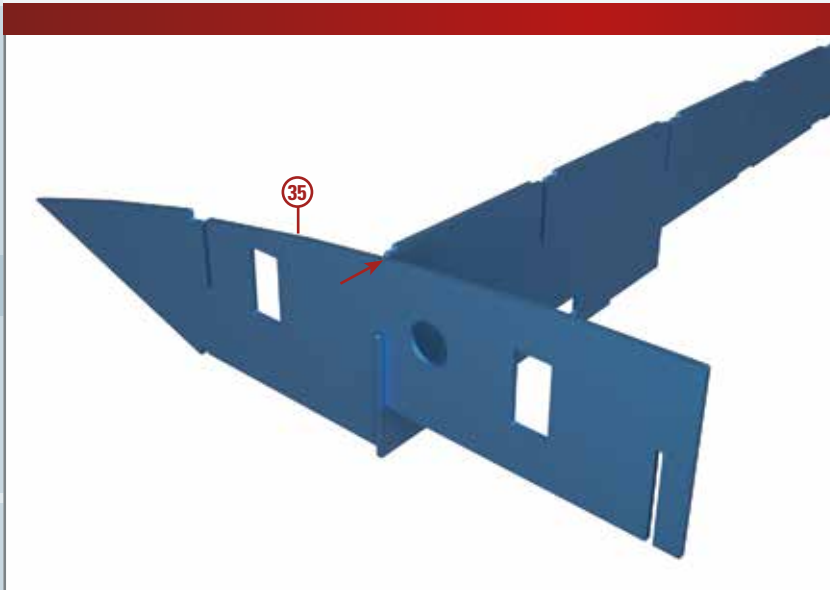

3

Die Oberkante der Rippe 1 (35) soll, wie gezeigt, bündig mit der des Holms abschließen (siehe rote Pfeil).

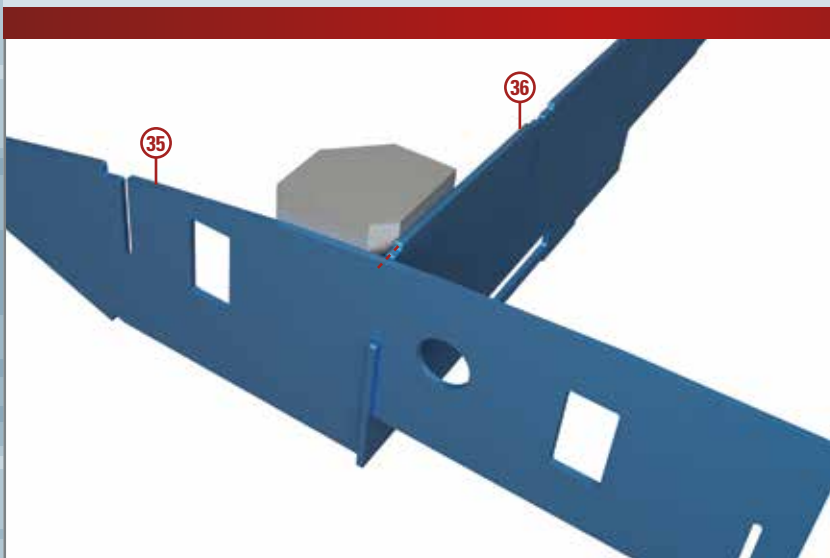

4

Legen Sie den Winkelblock (8), wie gezeigt, an der Nahtstelle zwischen Holm (36) und Rippe (35) an. So stellen Sie sicher, dass beide Teile zueinander einen 90°-Winkel bilden.

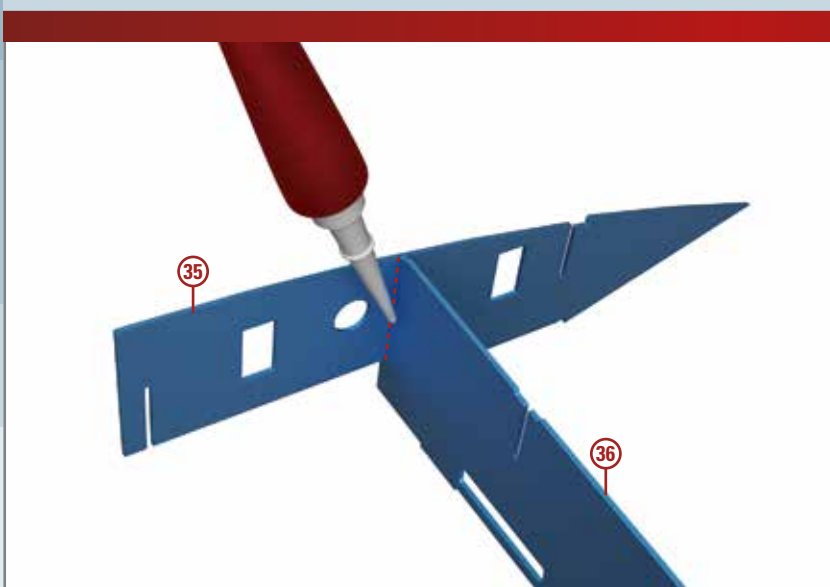

5

Tragen Sie an der Nahtstelle zwischen beiden Bauteilen Sekundenkleber auf, und lassen Sie diesen trocknen.

6

Holm 2 (37) wird, wie abgebildet, in die vordere Nut von Rippe 1 (35) eingesetzt (siehe roter Pfeil). Prüfen Sie den korrekten Sitz des Bauteils.

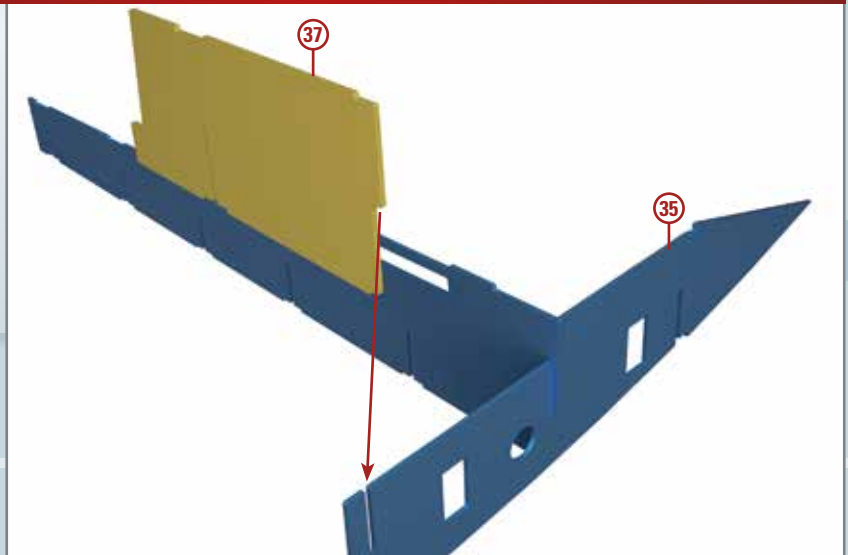

7

Die Oberkante von Holm 2 (37) soll bündig mit der von Rippe 1 (35) abschließen (siehe gestrichelte rote Linie).

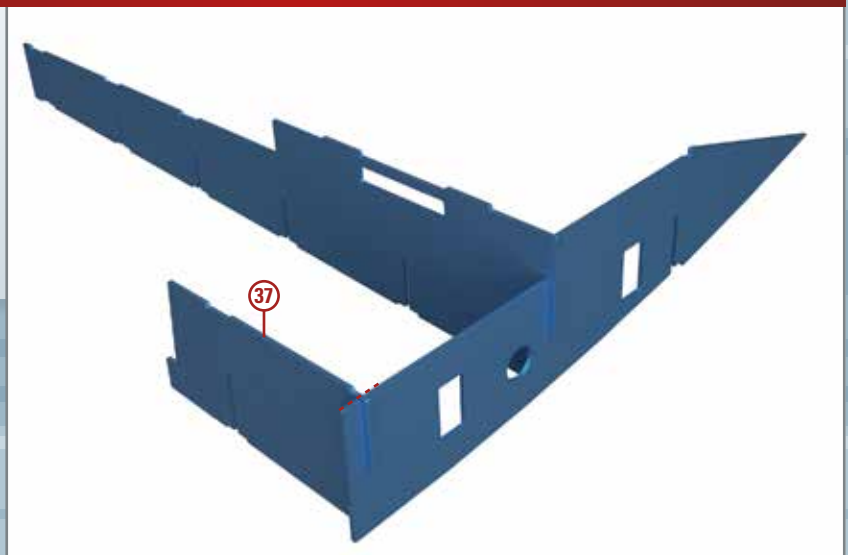

8

Legen Sie den Winkelblock (8) an der Nahtstelle zwischen Rippe und Holm an. Beide Teile sollen zueinander einen Winkel von 90° bilden.

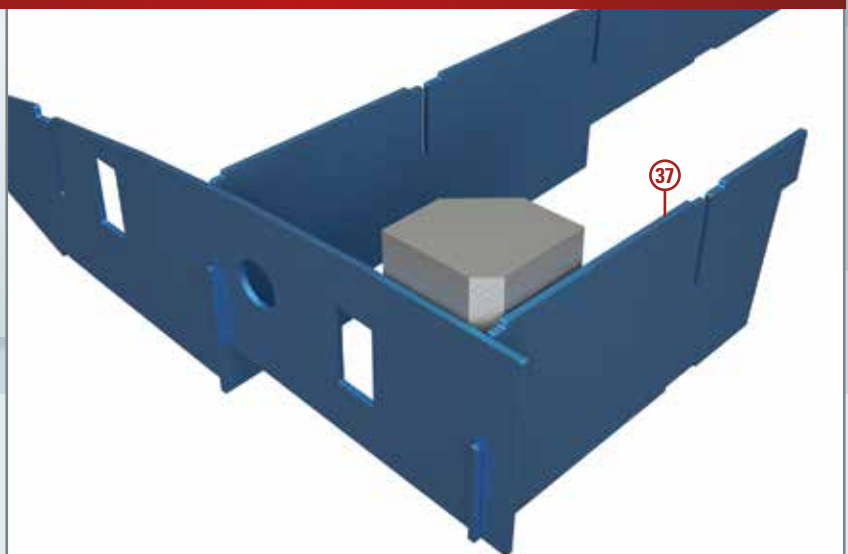

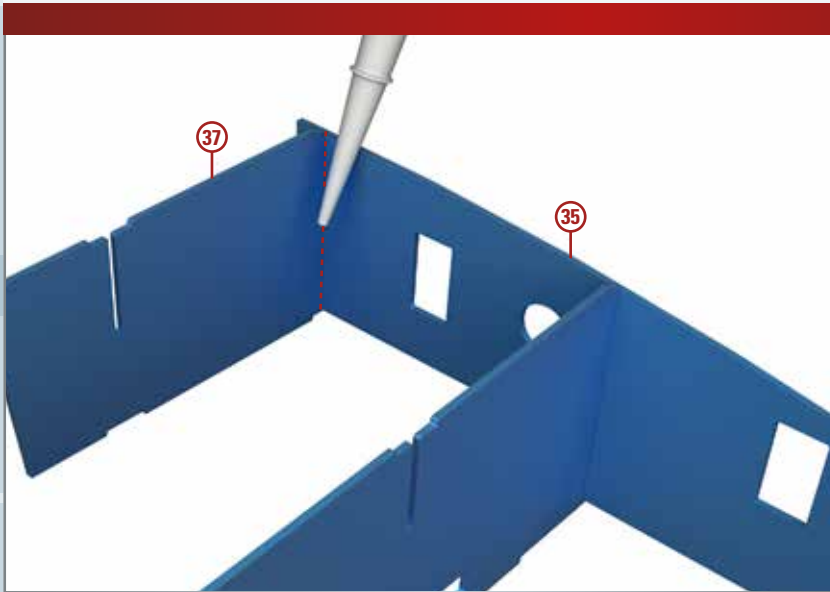

9

Die Kontaktstellen mit Sekundenkleber bestreichen und trocknen lassen (siehe gestrichelte rote Linie).

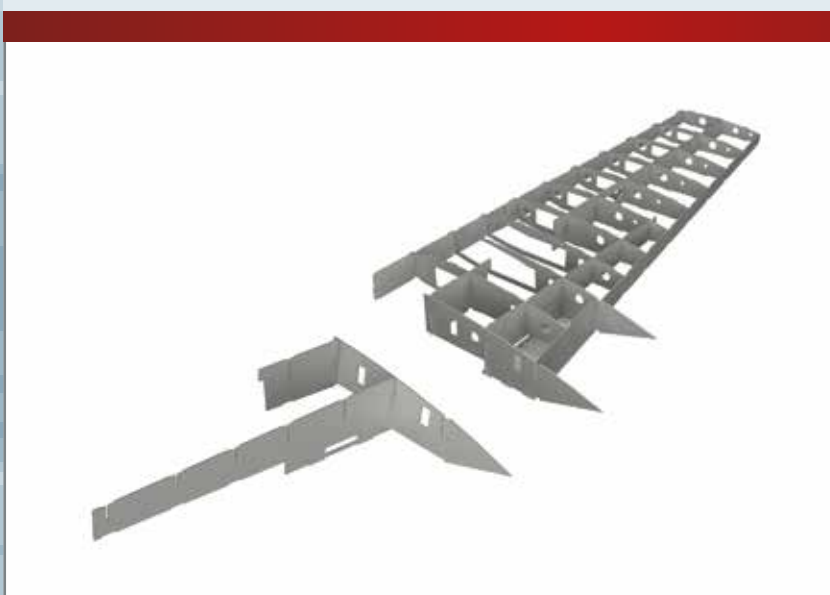

10

Prüfen Sie anhand der Abbildung links, ob Sie alle Teile der beiden Tragflächen korrekt zusammengefügt haben.

ERGEBNIS

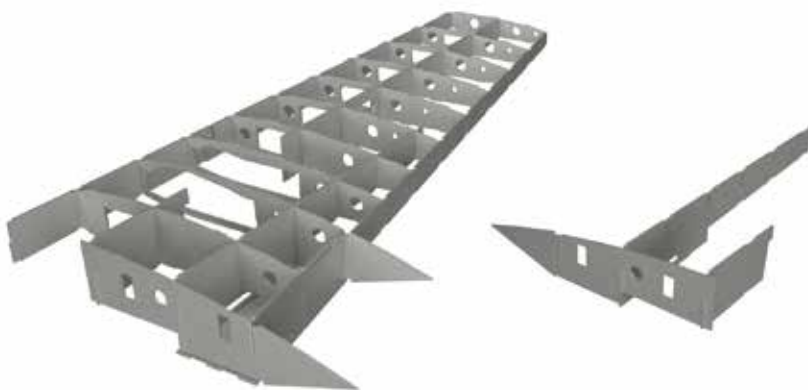

Am Ende dieser Montagephase hat der zweite Flügel begonnen, Gestalt anzunehmen. Verwahren Sie alle nicht verwendeten Komponenten sorgfältig. Sie werden für spätere Montagephasen benötigt.